

WZ-100

BLITZLEUCHTE

wz-100_de 06/15

Die Blitzleuchte WZ-100 signalisiert mit dem Leuchten der LED-Diode, dass ein Melder oder eine Gruppe von Meldern den Alarm gemeldet haben. Sie ist mit den Meldern DMP-100, DRP-100 und DCP-100 kompatibel.

1. Installation

Die Blitzleuchte ist für den Betrieb in geschlossenen Innenräumen ausgelegt. Sie soll an einer gut sichtbaren Stelle montiert werden.



Alle Anschlussarbeiten sind bei abgeschalteter Stromversorgung durchzuführen.

Die Länge der Leitungen zur Verbindung des automatischen Melders mit der Blitzleuchte darf nicht mehr als 10 Meter betragen.

1. Drehen Sie den Deckel im Uhrzeigersinn (Abb. 1) und nehmen Sie ihn ab (Abb. 2).

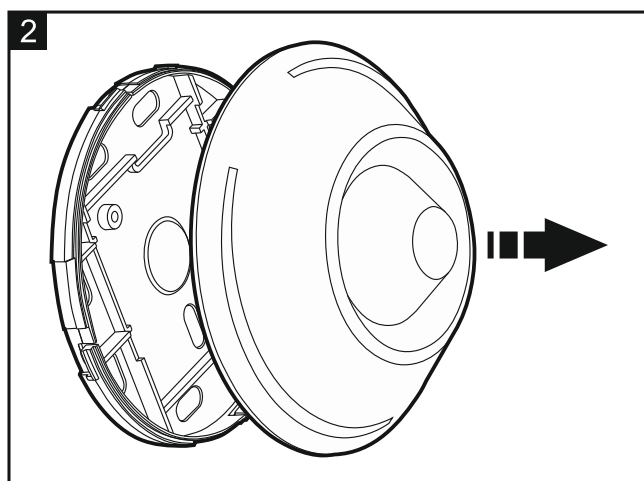
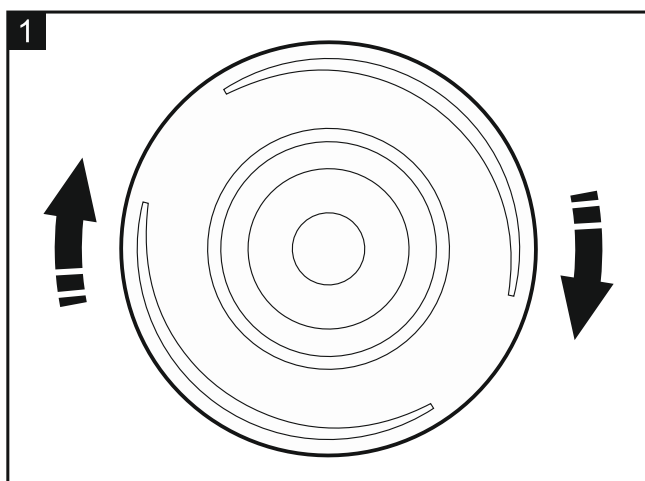

2. Machen Sie in der Gehäuseunterlage Öffnungen für Schrauben und Kabel.
3. Führen Sie das Kabel durch die Öffnung in der Gehäuseunterlage.
4. Mit den Spreizdübeln und Schrauben bringen Sie die Gehäuseunterlage an die Decke oder an die Wand an.
5. Schrauben Sie die Leitungen an entsprechende Klemmen an. Verbinden Sie die Klemme der Blitzleuchte „-“ mit der Klemme 2 im automatischen Melder, und die Klemme „+“ – mit der Klemme 3 oder 4. Die Abbildung 3 zeigt ein Beispiel des Anschlusses der Blitzleuchte an den Melder.
6. Setzen Sie den Deckel der Blitzleuchte auf und drehen Sie ihn gegen den Uhrzeigersinn.

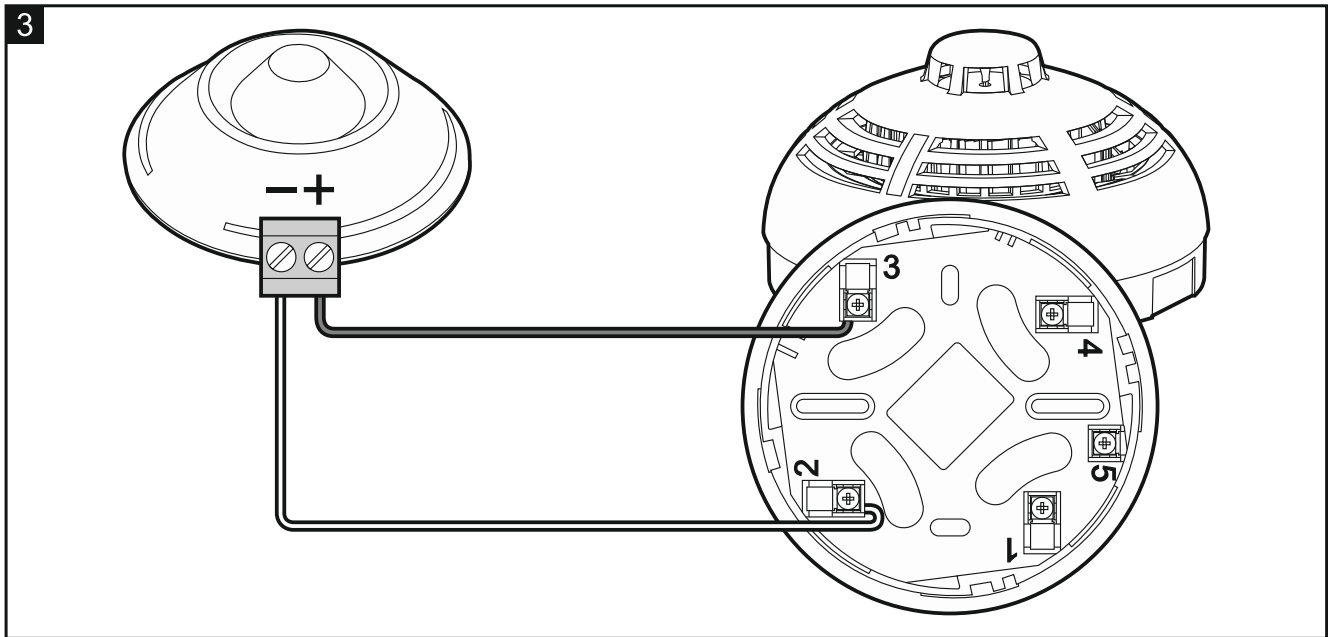

2. Technische Daten

Spannungsversorgung	bis 2,4 V DC
Ruhestromaufnahme (aus dem Melder).....	4...4,4 mA
Zulässige Stromaufnahme (benötigt externe Strombegrenzung)	bis 10 mA
Betriebstemperaturbereich	-10 °C...+55 °C
Max. Feuchtigkeit	93±3%
Abmessungen des Gehäuses	ø 97 x 37 mm
Gewicht	48 g

Die Blitzleuchte WZ-100 erfüllt die grundlegenden Anforderungen der Technischen Zulassung CNBOP AT-0117-0401/2013 und die grundlegenden Anforderungen der Richtlinien:

EMC 2004/108/WE über elektromagnetische Verträglichkeit.

Die Zertifizierungsstelle CNBOP-PIB in Józefów erstellte für die Blitzleuchte WZ-100 die Polnische Konformitätserklärung 2892/2013, die die Übereinstimmung mit den Anforderungen der Technischen Zulassung.

Das Zertifikat können Sie von unserer Webseite www.satel.eu herunterladen.

Die für die Blitzleuchte WZ-100 erstellte Konformitätserklärung SATEL/B/2892/2013 vom 2013-08-27 kann auf Anfrage beim Hersteller angefordert werden.