

Ekspander wyjść

INT-O

PL

Wersja oprogramowania 6.02

CE

int-o_pl 05/26

Satel® 

SATEL sp. z o.o. • ul. Budowlanych 66 • 80-298 Gdańsk • POLSKA
tel. 58 320 94 00 • serwis 58 320 94 30 • dz. techn. 58 320 94 20
www.satel.pl

WAŻNE

Urządzenie powinno być instalowane przez wykwalifikowany personel.

Przed przystąpieniem do montażu należy zapoznać się z instrukcją w celu uniknięcia błędów, które mogą skutkować wadliwym działaniem lub nawet uszkodzeniem sprzętu.

Wszystkie połączenia elektryczne należy wykonywać przy wyłączonym zasilaniu.

Wprowadzanie w urządzeniu jakichkolwiek modyfikacji, które nie są autoryzowane przez producenta, lub dokonywanie samodzielnych napraw skutkuje utratą uprawnień wynikających z gwarancji.

Firma SATEL stawia sobie za cel nieustanne podnoszenie jakości swoich produktów, co może skutkować zmianami w ich specyfikacji technicznej i oprogramowaniu. Aktualna informacja o wprowadzanych zmianach znajduje się na naszej stronie internetowej.

Proszę nas odwiedzić:

<https://support.satel.pl>

Deklaracja zgodności jest dostępna pod adresem www.satel.pl/ce

Ikony w instrukcji



Ostrzeżenie – informacja dotycząca bezpieczeństwa użytkowników, urządzeń itd.



Uwaga – podpowiedź lub dodatkowa informacja.

SPIS TREŚCI

1. Właściwości.....	2
2. Płytki elektroniki	2
2.1 Przełączniki DIP-switch	3
2.1.1 Ustawianie adresu	4
2.1.2 Włączanie / wyłączanie obsługi wyjść przekaźnikowych	4
3. Instalacja	5
3.1 Wskazówki instalacyjne	5
3.1.1 Magistrala komunikacyjna C/D	5
3.1.2 Magistrala komunikacyjna RS	5
3.2 Montaż	5
4. Aktualizacja oprogramowania ekspandera	6
5. Dane techniczne.....	6

Ekspander INT-O umożliwia rozbudowę systemu o 8 programowalnych wyjść przewodowych. Współpracuje z centralami alarmowymi i centralami kontroli dostępu firmy SATEL.

Instrukcja dotyczy ekspandera z wersją elektroniki 1.3.



W systemie BE WAVE Hybrid / BE WAVE Wire obsługiwane są ekspandery z wersją oprogramowania 6.02 (lub nowszą).

1. Właściwości

- 8 programowalnych wyjść przewodowych:
 - 8 wyjść typu OC,
 - 8 wyjść przekaźnikowych,
 - każde wyjście typu OC połączone równolegle z wyjściem przekaźnikowym,
 - możliwość obniżenia poboru prądu poprzez wyłączenie obsługi wybranych wyjść przekaźnikowych.
- Wejście sabotażowe typu NC.
- Magistrala komunikacyjna C/D.
- Magistrala komunikacyjna RS.
- Aktualizacja oprogramowania przez magistralę RS.
- Zasilanie napięciem 12 V DC.
- Złącze do podłączenia zasilacza SATEL (np. APS-412).

2. Płytki elektronicznej

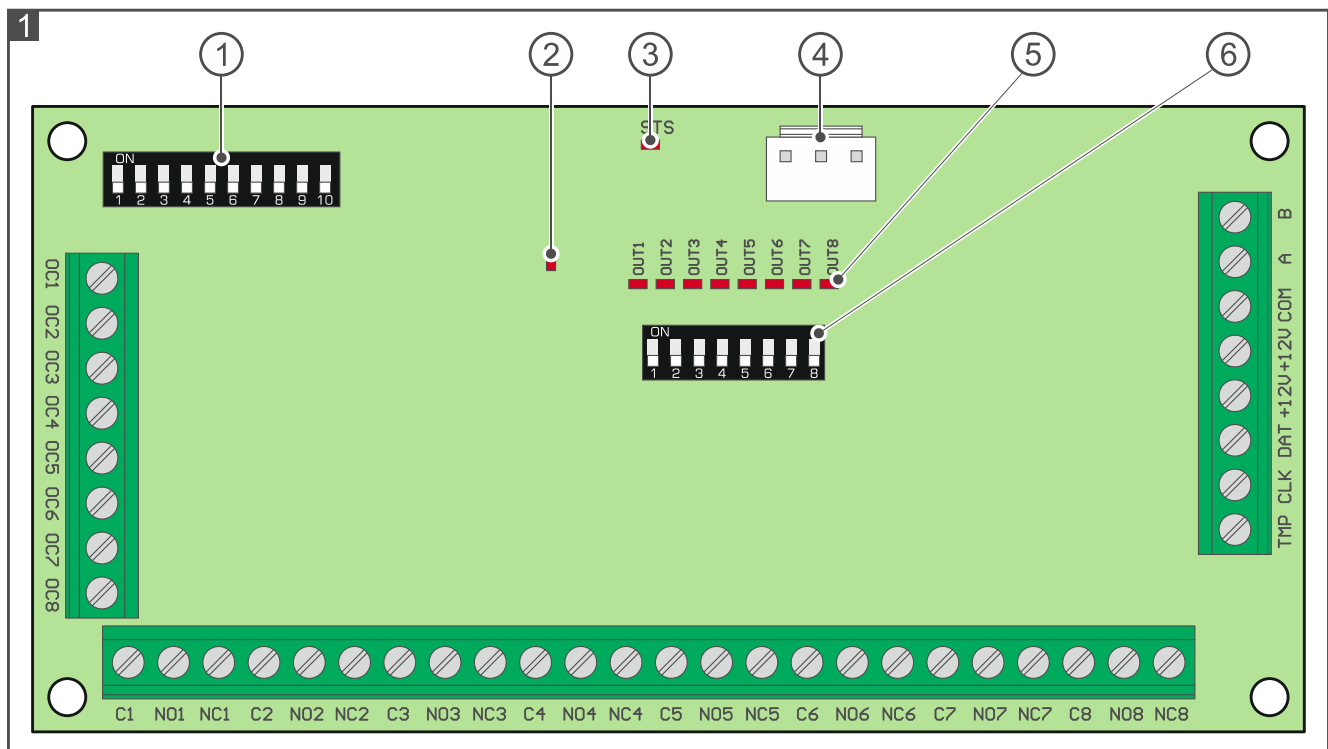

- ① przełączniki DIP-switch służące do ustawiania adresu (patrz: „Ustawianie adresu”).
- ② wskaźnik LED pokazujący komunikację z centralą:
świeci – brak komunikacji z centralą,

miga – komunikacja z centralą działa poprawnie.

③ wskaźnik LED STS pokazujący stan zasilacza podłączonego do złącza:

świeci – zasilacz działa poprawnie,

miga – zasilacz zgłasza awarię.

④ złącze APS do podłączenia zasilacza firmy SATEL (np. APS-412).



Jeżeli do złącza APS podłączony jest zasilacz, ekspander zostanie zidentyfikowany jako ekspander z zasilaczem. Ekspander przesyła informacje o następujących awariach zasilacza:

– brak zasilania 230 V AC,

– awaria akumulatora (brak akumulatora, słaby akumulator itp.),

– przeciążenie zasilacza.

⑤ wskaźniki LED pokazujące stan wyjść:

nie świeci – wyjście nieaktywne,

świeci – wyjście aktywne.

⑥ przełączniki DIP-switch służące do włączania / wyłączenia obsługi wyjść przekaźnikowych (patrz: „Włączanie / wyłączenie obsługi wyjść przekaźnikowych”).

Zaciski

OC1...OC8 - wyjścia typu OC.

C1...C8 - styki wspólne wyjść przekaźnikowych.

NO1...NO8 - styki normalnie otwarte wyjść przekaźnikowych.

NC1...NC8 - styki normalnie zamknięte wyjść przekaźnikowych.

COM - masa.

TMP - wejście sabotażowe typu NC (jeżeli nie jest wykorzystywane, powinno być zwarte do masy).

CLK - zegar (magistrala komunikacyjna C/D).

DAT - dane (magistrala komunikacyjna C/D).

+12V - wejście zasilania / wyjście zasilania +12V DC, gdy ekspander zasilany jest z zasilacza podłączonego do złącza APS.



Nie wolno podłączać zasilania do zacisków, jeśli do złącza APS podłączony jest zasilacz SATEL.

A, B - magistrala komunikacyjna RS.

2.1 Przełączniki DIP-switch

Na płycie ekspandera znajdują się 2 zestawy przełączników DIP-switch. Jeden zestaw (oznaczony ① na rysunku 1) służy do ustawiania adresu ekspandera, drugi (oznaczony ⑥ na rysunku 1) do włączania / wyłączenia obsługi wyjść przekaźnikowych.

2.1.1 Ustawianie adresu

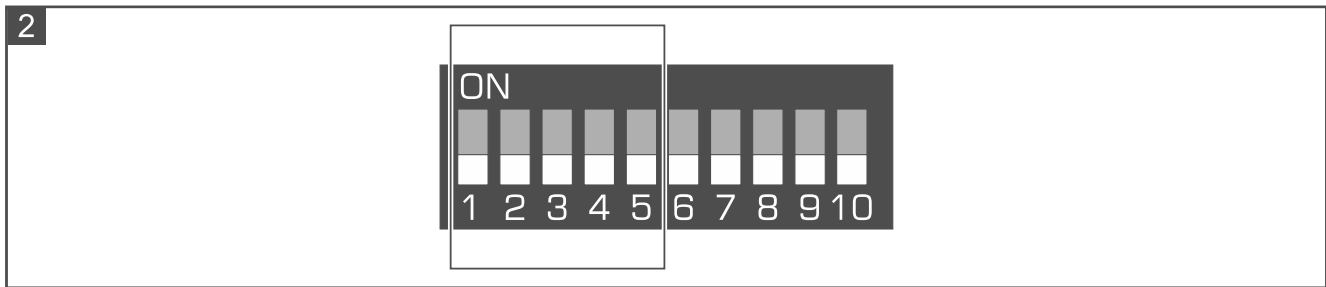

W niektórych systemach ekspander musi mieć ustawiony indywidualny adres (inny, niż w pozostałych urządzeniach podłączonych do magistrali komunikacyjnej). Adres ustawisz przy użyciu przełączników od 1 do 5. Do przełączników przypisane są liczby. W pozycji OFF jest to 0. Liczby przypisane do przełączników w pozycji ON prezentuje tabela 1. Suma tych liczb to ustawiony adres. Więcej informacji o wymaganiach dotyczących ustawienia adresu znajdziesz w instrukcji urządzenia, do którego ekspander ma być podłączony.

Przełącznik (pozycja ON)	1	2	3	4	5
Liczba	1	2	4	8	16

Tabela 1.

Przykładowe ustawienia adresu pokazuje rysunek 3.

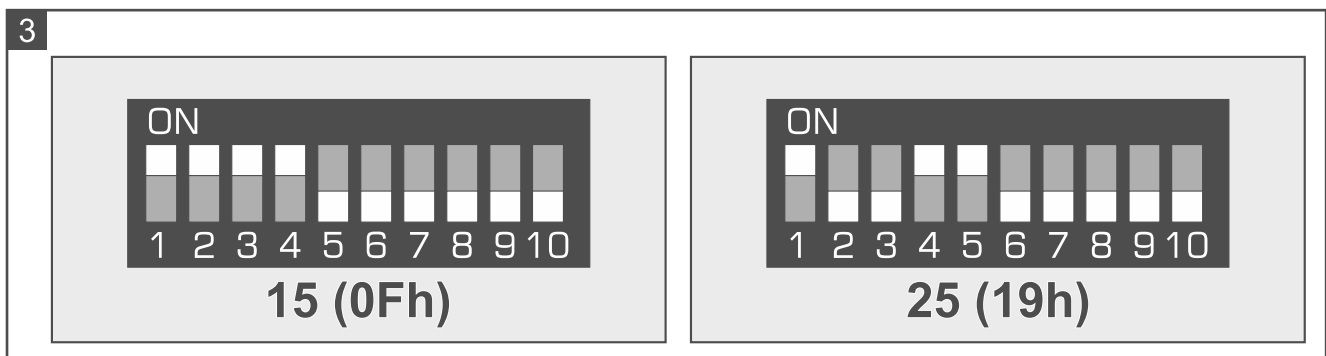

2.1.2 Włączanie / wyłączanie obsługi wyjść przekaźnikowych

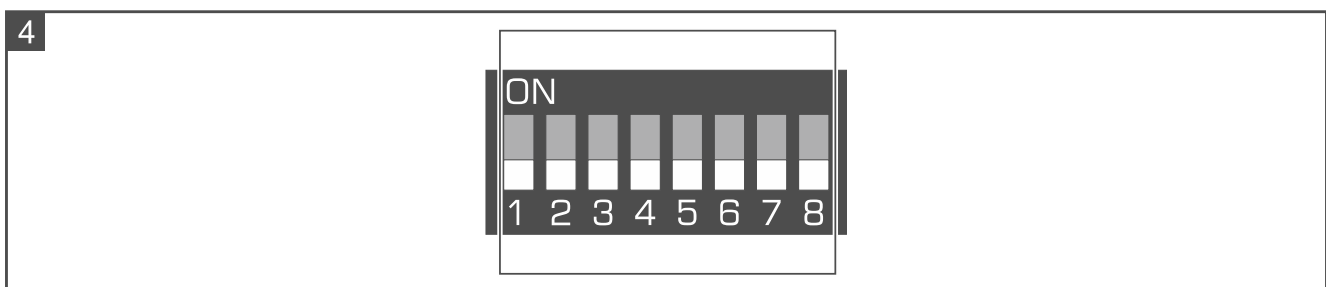

Przełączniki 1–8 służą do włączania / wyłączania obsługi wyjść przekaźnikowych. Numer przełącznika odpowiada numerowi wyjścia na płycie elektronicznej. Wyjście przekaźnikowe jest obsługiwane, gdy przełącznik ustawiony jest w pozycji ON. Wyłączenie poszczególnych wyjść obniża poziom pobieranego przez ekspander prądu.



Wyłączenie obsługi wyjścia przekaźnikowego nie ma wpływu na wyjście typu OC.

3. Instalacja



Wszystkie połączenia elektryczne należy wykonywać przy wyłączonym zasilaniu.

Do zasilania ekspandera użyj zasilacza 12 V DC (np. zasilacza APS-412 firmy SATEL).

Nie wolno podłączać zasilania równocześnie do złącza APS i zacisków.

3.1 Wskazówki instalacyjne

- Ekspander powinien być instalowany w pomieszczeniach zamkniętych o normalnej wilgotności powietrza.
- Nie instaluj ekspandera na zewnątrz.
- Do podłączenia urządzeń do zacisków ekspandera użyj przewodów giętkich o przekroju 0,5-0,75 mm².
- Jeżeli zasilanie ma być podłączone do zacisków śrubowych, ekspander może być zasilany np. z centrali (odległość od centrali do 300 m) lub z dodatkowego zasilacza.

3.1.1 Magistrala komunikacyjna C/D

- Użyj kabla prostego nieekranowanego. Jeśli użyjesz kabla typu „skrętka”, pamiętaj, że jedną parą skręconych przewodów nie wolno przesyłać sygnałów CLK (zegar) i DAT (dane).
- Przewody muszą być prowadzone w jednym kablu.
- Długość kabla nie powinna przekroczyć 600 m (VERSA / PERFECTA) lub 1000 m (INTEGRA / ACCO-NT2 / CA-64).



W instrukcji centrali, do której ekspander ma być podłączony, znajdziesz dodatkowe informacje dotyczące magistrali komunikacyjnej.

3.1.2 Magistrala komunikacyjna RS

- Użyj kabla UTP (skrętka nieekranowana).
- Długość magistrali nie powinna przekroczyć 1200 metrów.
- Na początku i końcu magistrali należy umieścić rezystory 120 Ω ± 20 %.
- Zaciski COM wszystkich urządzeń podłączonych do magistrali połącz dodatkowym przewodem.

3.2 Montaż

1. Zamocuj płytkę elektroniki ekspandera w obudowie.
2. Jeżeli jest to wymagane, ustaw adres ekspandera (patrz: „Ustawianie adresu” s. 4).
3. Wyłącz obsługę nieużywanych wyjść przekaźnikowych (patrz: „Włączanie / wyłączanie obsługi wyjść przekaźnikowych” s. 4).
4. Przykręć przewody magistrali komunikacyjnej do zacisków ekspandera.
5. Jeżeli ekspander ma zgłaszać otwarcie obudowy (sabotaż), podłącz przewody styku sabotażowego do zacisków TMP i COM. Jeżeli ekspander nie ma zgłaszać otwarcia obudowy (sabotażu), zacisk TMP połącz z zaciskiem COM ekspandera.



Ekspander musi zgłaszać otwarcie obudowy (sabotaż), jeżeli ma spełniać wymagania normy EN 50131 dla Grade 2 / Grade 3.

6. W zależności od wybranego sposobu zasilania ekspandera, podłącz zasilacz do złącza APS albo przykręć przewody zasilania do zacisków +12V i COM.
7. Włącz zasilanie ekspandera.
8. W zależności od wymagań systemu, w którym ekspander jest zainstalowany, zidentyfikuj / dodaj ekspander. Więcej informacji znajdziesz w instrukcji urządzenia, do którego ekspander jest podłączony.
9. Skonfiguruj ustawienia wyjść i sprawdź, czy wyzwalenie wyjść działa poprawnie (na podstawie wskaźników LED pokazujących stan poszczególnych wyjść).
10. Wyłącz zasilanie ekspandera.
11. Podłącz urządzenia do wyjść ekspandera.
12. Włącz zasilanie ekspandera.

4. Aktualizacja oprogramowania ekspandera

1. Przy użyciu magistrali RS podłącz ekspander do konwertera USB-RS485 (patrz: instrukcja konwertera USB-RS485).
2. Podłącz konwerter USB-RS485 do portu USB komputera.
3. Pobierz ze strony support.satel.pl program służący do aktualizacji oprogramowania ekspandera.
4. Uruchoom pobrany program.
5. Kliknij  .
6. W oknie, które zostanie wyświetlone, wskaż port COM, do którego podłączony jest konwerter USB-RS485, a następnie kliknij OK.
7. Gdy wyświetlone zostanie polecenie wyłączenia i włączenia zasilania ekspandera, zrestartuj urządzenie.
8. Program odczyta informację o wersji oprogramowania ekspandera.
9. Gdy wyświetlone zostanie okno z pytaniem, czy kontynuować aktualizację oprogramowania, kliknij Yes.
10. Oprogramowanie ekspandera zostanie zaktualizowane.

5. Dane techniczne

Napięcie zasilania	12 V DC \pm 15%
Pobór prądu w stanie gotowości	30 mA
Maksymalny pobór prądu	160 mA
Pobór prądu przez aktywny przekaźnik	16 mA
Wyjścia	
typu OC	50 mA / 12 V DC
przełącznikowe (obciążenie rezystancyjne).....	2 A / 24 V DC
Wyjście +12V	2,5 A / 12 V DC
Stopień zabezpieczenia wg EN 50131	
bez zasilacza	Grade 3
z zasilaczem APS-612.....	Grade 3
z zasilaczem APS-412.....	Grade 2
Klasa środowiskowa wg EN50130-5.....	II

Zakres temperatur pracy	-10°C...+55°C
Maksymalna wilgotność	93±3%
Wymiary	140 x 68 mm
Masa	90 g